

取力器参数	
型号	NH/1b
速比	/
最大输出扭矩	1000Nm
X轴	1420mm
Y轴	153mm
Z轴	-305mm

坐标定义：取力器中心面与车辆中心面及车架上翼面的交点为坐标原点；
 X轴指向车辆右方；
 Y轴指向车辆上方；
 Z轴指向车辆下方。

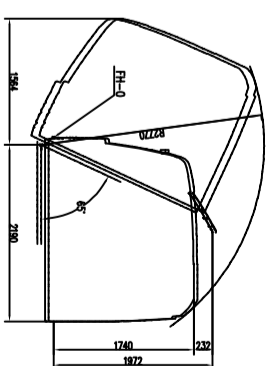
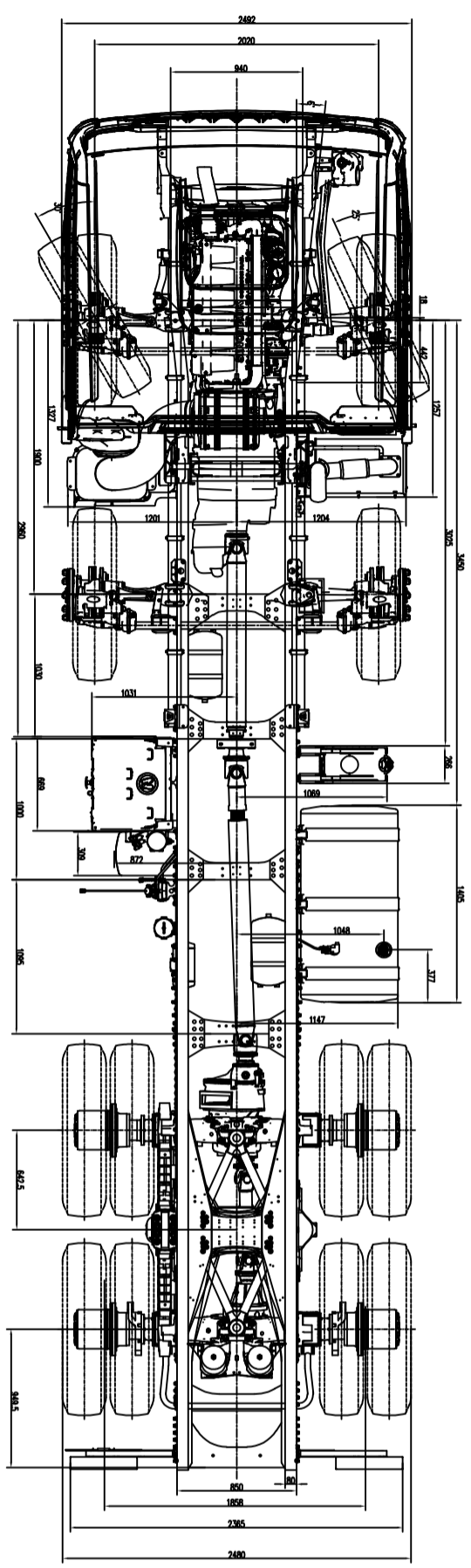

1:20

- 技术要求**
1. 本布置图是根据改装厂要求所绘制的主要零部件位置布置图，仅供参考，不作为最终验收依据，如有疑问，请及时沟通。
 2. 布置图中如有与技术协议中的内容不符之处，以技术协议为准。
 3. 本布置图按照标准/Q/Z 90040-2021 执行。

- 驾驶室: G7-P
- 发动机: MC13.54-50
- 变速器: ZF16S2531 TO 变速器(带液力缓速器)+NH/1b 法兰式取力器
- 前轴: VGD95 自调臂前轴(鼓)
- 驱动桥: MCP1626 自调臂双后桥(鼓)
- 车架: 局部三层(8+8+8/300)
- 悬架: 前后加强型多片簧(11/11/12)
- 保险杠: 中位保险杠(全金属)
- 油箱: 600L
- 轮胎: 12.00R24-20PR 轮胎